

Paigaldusjuhend

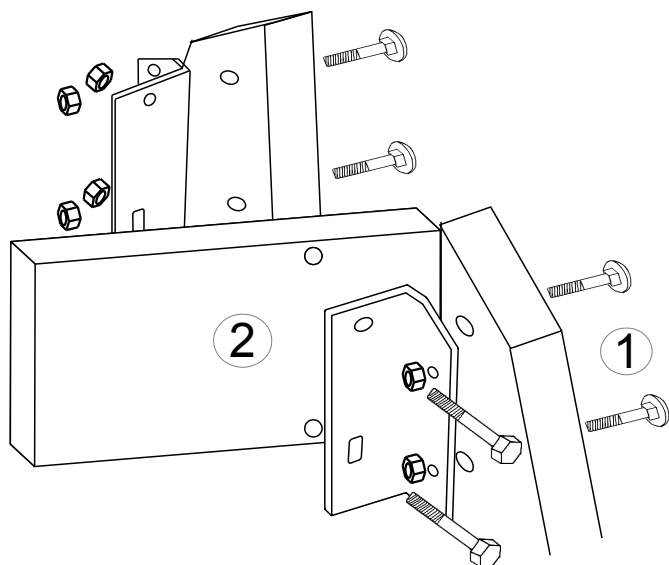

1. Kinnita metallääret 55mm lukustusplindiga kiigu jalgadesse. Nurgad/ääret, kus on 5 aukku kinnitakse jalgadesse milles all on 2 aukku (tagajalad).

2. Kinnita valmis jalad ülemisse tugile kinni. Ülemine tugi tuleb asetada seega, et poltiaukkodega tuleb lähemaks tugi ala külge. Kui metalli viies, s-konksule mõeldud auk peitub, oled pannud ülemise tugi valesti.

3. Kinnita tagumine tugi (28x95x1990mm) jalgade välille 70mm kruvidega.

4. Kinnita alumise nurga tugi (15x95x1100mm) 50mm kruvidega samale kõrgusele kui taguminetugi.

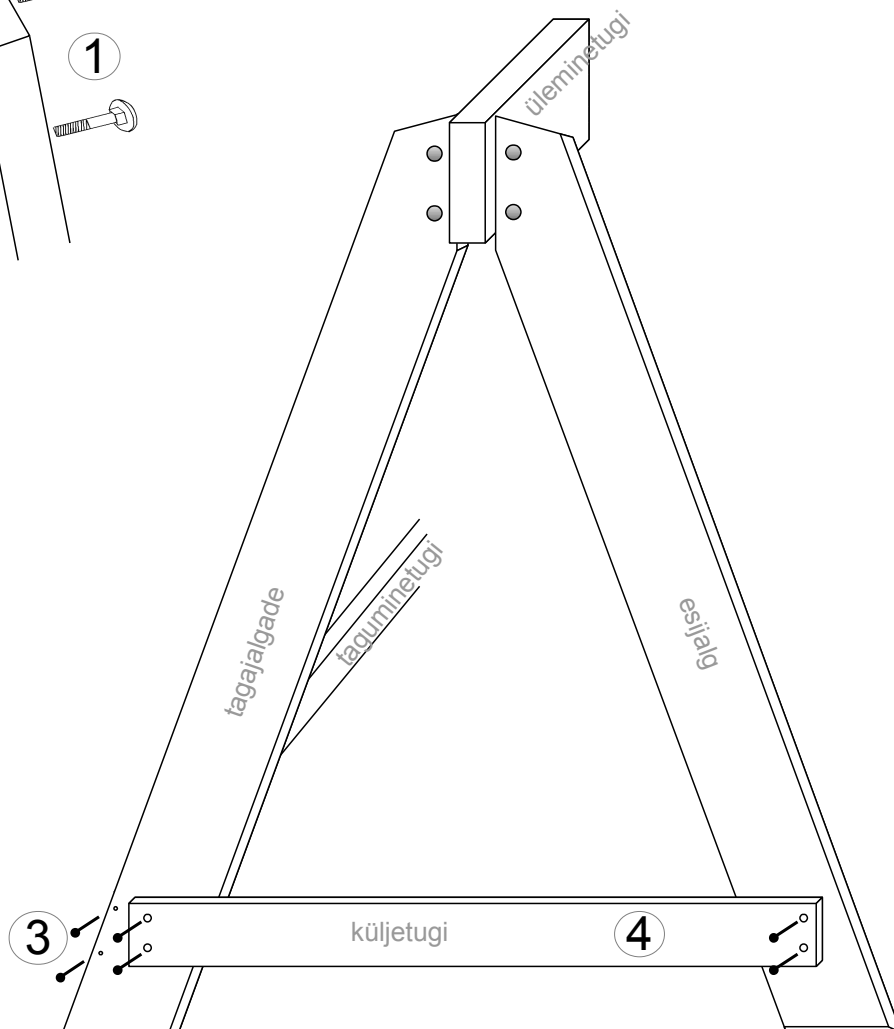

5. Tõsta seljatugi istumise järgi ja kinnita osad keskelt alla 40mm poldiga. Aseta istumiseplaat mutrite alla.

6. Kinnita käsi toed kohale 70mm poldiga. Kinnita käsi toe esimenetugi 50mm kruvidega kui oled tõendanud õige koha istmepadjale sabakonksuga, pane kruviga see istmesse kinni. Pane kruviga seljatugi sabakonksu külge. Pane 50mm kruviga seljatoe taga käsitugesse kinni. Sabakonksu link tuleb kinnitada kruviga pusse, et metall ei saaks vääntuda.

7. Asenda s-konks nurgametalli aukko. Pane ketid sabakonksudesse ja tõsta istumise alus s-konksu. S-konksu asendau keti osa on märgitud punasel teipil. Lühem keti osa kinnitatakse käeabil seljatoe küljele ja pikem istumise eesolevasse konksu. Võid samaaeg sätida istumiskõrgus nii kuidas soovid.

8. Kontrolli ja kui on vaja keera mutrid, poldid ja kruvid kõvemini kinni.

